

Spezial-Tandem-Fahrradhalterung

für Tandem mit kurzem Radabstand (z. B. Pino)

aschließbar und verstellbar

Bedienungs- und Montageanweisung

Best.-Nr. 10510/1

Für Rahmen mit Rohrdurchmesser von 20 - 62 mm. Durch längenverstellbares Stützrohr auch für Spezialrahmen verwendbar, da Befestigung am Sattelrohr möglich.

Gewicht 7,20 kg, Länge Schiene 190 cm.

Geprüft nach DIN 75302 für ein Fahrradgewicht bis 32 kg.



1. Der Pino-Träger ist standardmäßig zum Klemmen auf Standardprofil mit den Maßen 32 x 23 mm (Breite, Höhe) ausgelegt. Ein Umbaukit zum Klemmen auf Profilnuten ist im Beipackbeutel beigelegt. Hierzu sind die Schrauben (1) und (2) zu entfernen, das Klemmblech (3) herauszunehmen und die Schraube (2) wieder zu montieren und handfest anzuziehen. In den Bohrungen der Schraube (1) ist der Umbaukit mit Nutzensteine zu montieren.

Klemm-
befesti-
gung

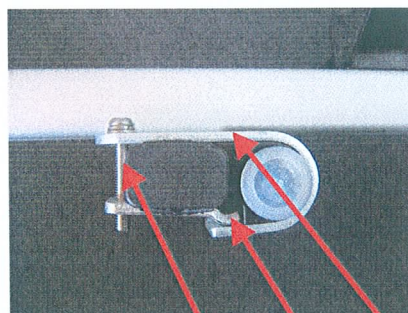

Nuten-
stein-
befesti-
gung

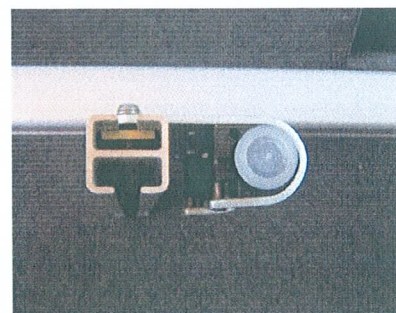

2. Beide Senkschrauben (4) auf der Unterseite der Grundplatte hinten (5) lösen und die Grundplatte hinten im Abstand zum Autodachträger auf dem Dach einstellen und festschrauben.

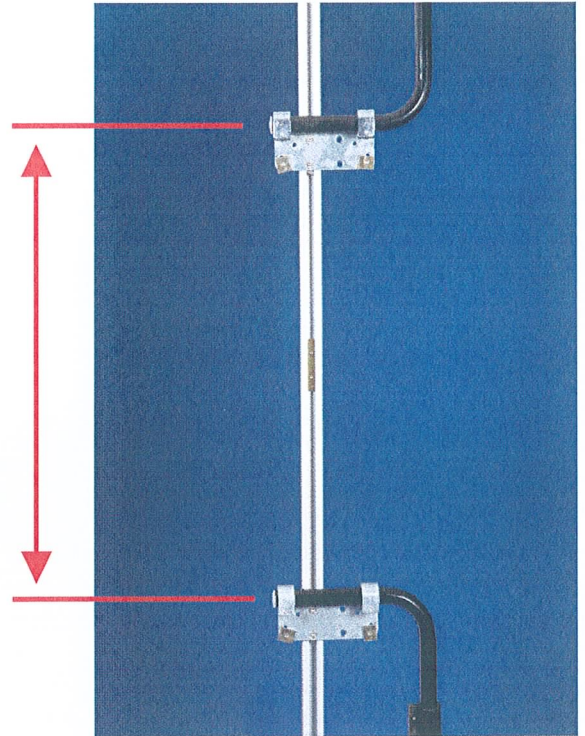
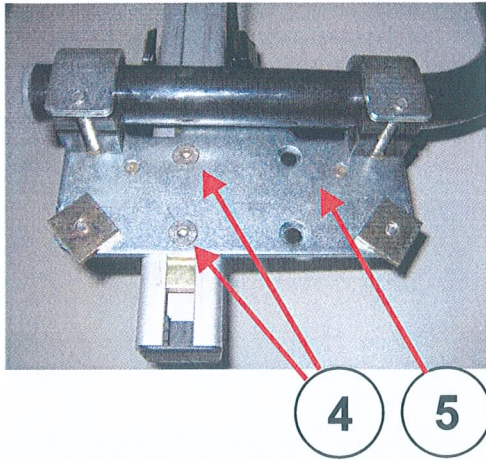

Auf den Abstand des Trägers am Autodach einstellen



Abstand der Träger am Autodach

3. Alle vier Radauflagen auf den Abstand des Rades einstellen und festschrauben

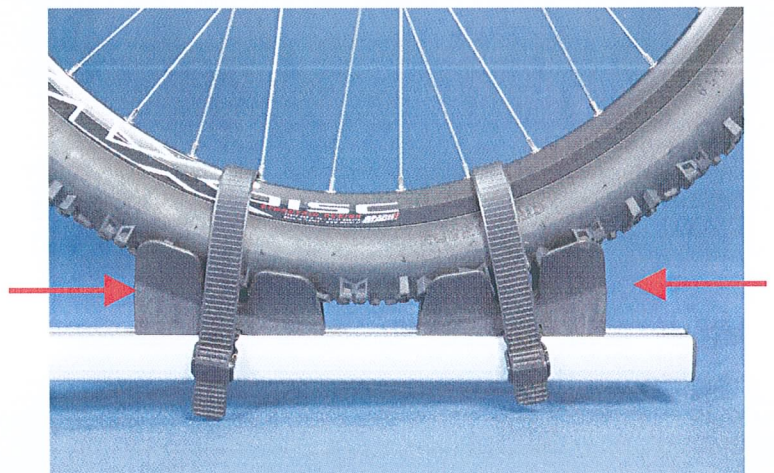

4. Längeneinstellung Stützrohr:

Um die Länge des Stützrohres (6) anzupassen, die beiden Innensechskantschrauben (7) im Klemmteil (8) lösen. Teleskoprohr (9) auf benötigte Länge ausziehen, anschließend beide Innensechskantschrauben (7) wieder anziehen, bis der Spalt im Klemmteil (8) auf der gesamten Länge geschlossen ist.

Wichtig: das Teleskoprohr darf nicht über die Markierung **MAXIMUM** am Stützrohr herausgezogen werden!

Mögliche Varianten

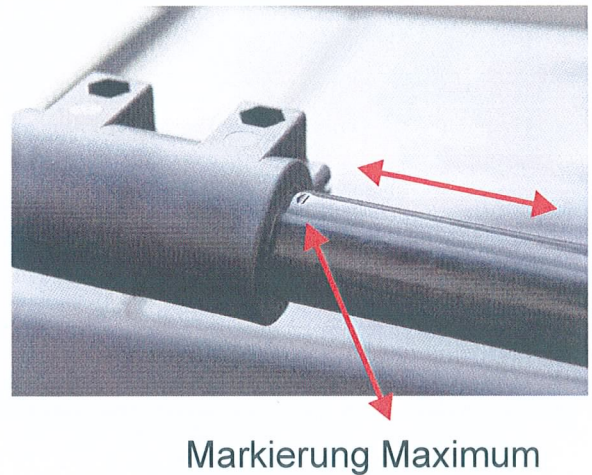
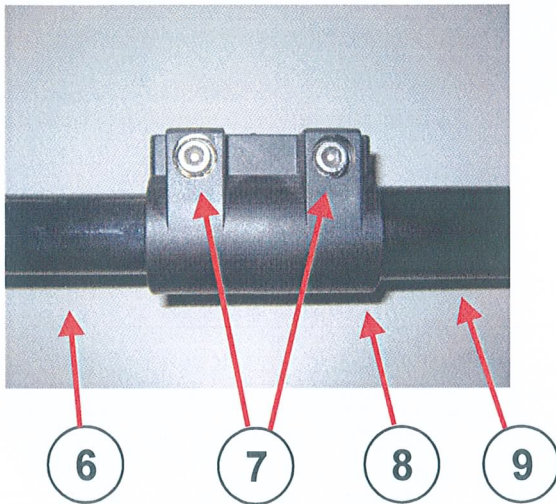
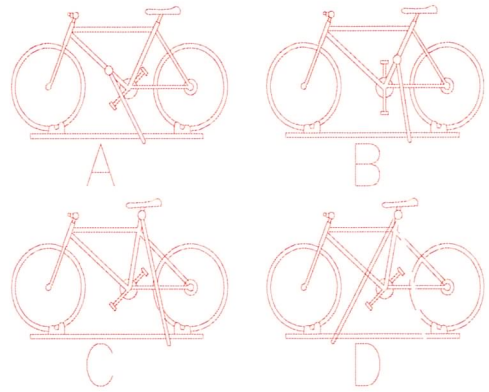

Größte Stabilität wird erreicht, wenn das Stützrohr etwa im Winkel von 60° bis 80° steht



5. Einstellen Schließvorrichtung:

Durch Drehen der Schlossmutter (10) öffnet oder schließt sich die Halterung. Der Einstellbereich liegt zwischen 20 und 62mm. Geeignete Position am Fahrrad festlegen und Schlossmutter fest zudrehen, da sonst das Fahrrad beim Transport keinen festen Halt hat ! Anschließend Schlossmutter (10) schließen.

Beim Fahrradtransport muss der Halter stets abgeschlossen sein.



Wichtige Hinweise:

1. Die Anweisungen in dieser Montageanleitung sind unbedingt zu befolgen.
Für Unfälle oder Schäden, welche durch Montage- oder Bedienungsfehler verursacht werden, ist der Fahrzeuglenker voll verantwortlich.
2. Die Halterung ist für ein Tandem-Fahrrad mit kurzem Radabstand (z.B. Pino) vorgesehen.
3. Es ist unbedingt erforderlich vor jeder Fahrt und von Zeit zu Zeit die Trägerbefestigung zu kontrollieren und gegebenenfalls mit geeignetem Werkzeug nachzuziehen.
4. Die Traglast des Trägers beträgt max. 32 kg.
5. Das Eigengewicht des Trägers beträgt 7,2 kg.
6. **Für die Beladung des Grundträgers unbedingt die Angaben des Fahrzeugherstellers bezüglich der zulässigen Fahrzeugdachlast beachten (Dachlast = Gewicht Träger + Gewicht Zuladung)**
7. Den Grundträger gleichmäßig, mit möglichst niedrigem Schwerpunkt beladen.
Gemäß StVO §22 darf die Ladung nach vorne und zu den Seiten **nicht**, nach hinten ohne zusätzliche Kennzeichnung max. 1m über die Fahrzeugumrisse hinausragen.
8. Durch den beladenen Träger ändert sich das Fahrverhalten ihres Fahrzeugs. Sie sollten Ihre Fahrweise darauf abstimmen. Aus Gründen der Verkehrssicherheit empfehlen wir bei beladenem Träger eine max. Geschwindigkeit von 130 km/h.
9. Bei Nichtbenutzung sollte der Träger aus Gründen der Sicherheit gegenüber anderen Verkehrsteilnehmern und zur Energieeinsparung abgenommen werden.
Auch die Sitzbezüge sollten demontiert werden um den Energieverbrauch zu reduzieren.

Veränderungen des Produkts sind grundsätzlich nicht zugelassen

Technische Änderungen vorbehalten

Achtung! Stets die sichere Befestigung der Zuladung kontrollieren!

D. Frey Autodachträger GmbH

Ettaler Str. 1, 82490 Farchant

Telefon: +49 (0) 88 21-7 30 70 97

Telefax: +49 (0) 88 21-7 30 72 37

E-Mail: d.frey-autodachtraeger@t-online.de

Internet: www.frey-autodachtraeger.de